

Vorteile der GMO-Entgratfräser

- mit Schneidenwinkel von 45° und 25° ideal für jede Anwendung
- ideal zur Entgratung von gewölbten Bohrungsinnenkanten
- hochwertiges Hartmetallwerkzeug mit spezieller Beschichtung
- extrem hohe Standzeit
- für Bohrungen bereits ab \varnothing 1,5 mm einsetzbar
- großes Werkzeugsortiment
- optional mit NC-Datensatz für schwierige Konturen

GMO-Entgratfräser



25°
Schneidenwinkel



45°
Schneidenwinkel



Die GMO-Entgratfräser

Sortiment 45°

Bezeichnung	Bohrungs- Ø [mm]	max. Bohrungs- tiefe [mm]	L1 [mm]	L2 [mm]	L3 [mm]	D1 Ø [mm]	D2 Ø [mm]	D3 Ø [mm]	W1 [Grad]
EF10	ab 1,5	6,0	50	0,35	6,0	1,40	0,90	3,00	45
EF20	ab 2,0	7,5	50	0,50	7,5	1,90	1,20	3,00	45
EF25	ab 2,5	9,0	60	0,70	9,0	2,40	1,30	3,00	45
EF30	ab 3,0	11,0	70	0,80	11,0	2,85	1,70	3,00	45
EF40	ab 4,0	14,0	80	0,90	14,0	3,80	2,40	4,00	45
EF50	ab 5,0	17,0	100	1,15	17,0	4,80	3,00	5,00	45
EF60	ab 6,0	20,0	100	1,40	20,0	5,80	3,50	6,00	45

Sortiment 25°

Bezeichnung	Bohrungs- Ø [mm]	max. Bohrungs- tiefe [mm]	L1 [mm]	L2 [mm]	L3 [mm]	D1 Ø [mm]	D2 Ø [mm]	D3 Ø [mm]	W1 [Grad]
EF10 W25	ab 1,5	6,0	50	0,65	6,0	1,40	0,90	3,00	25
EF20 W25	ab 2,0	7,5	50	0,90	7,5	1,90	1,20	3,00	25
EF25 W25	ab 2,5	9,0	60	1,35	9,0	2,40	1,30	3,00	25
EF30 W25	ab 3,0	11,0	70	1,45	11,0	2,85	1,70	3,00	25
EF40 W25	ab 4,0	14,0	80	1,70	14,0	3,80	2,40	4,00	25
EF50 W25	ab 5,0	17,0	100	2,20	17,0	4,80	3,00	5,00	25
EF60 W25	ab 6,0	20,0	100	2,70	20,0	5,80	3,50	6,00	25

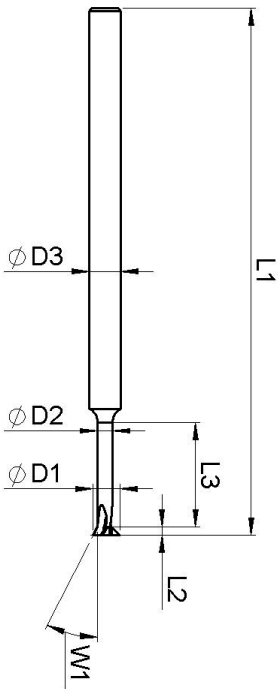

GMO-DATA

CNC Datensatz passend für Ihre Anwendung!

Mit Hilfe eines 3D-Modells oder einer Bauteilzeichnung, wird individuell für die zu entgratende Kontur ein CNC Programm erstellt.

So lassen sich auch gewölbte oder unsymmetrische Konturen sauber entgraten.

Sie erhalten den fertigen Konturdatensatz und müssen diesen nur noch in das bestehende Fertigungsprogramm einfügen.

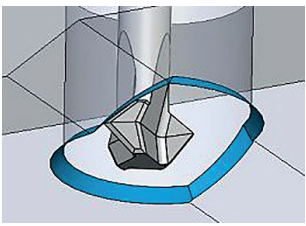

Anwendungsvorteile des Entgratfräasers 25° bei kleinen Bohrungs-Ø

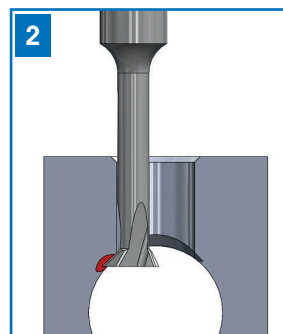
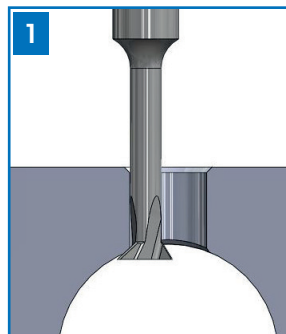

Liegt ein ungünstiges Verhältnis der Bohrungs-Ø zwischen der Längs- und der Querboreung vor, besteht beim Entgraten mit einem konventionellen Schneidwinkel von 45° die Gefahr der Kollision (Bild 2 roter Bereich).

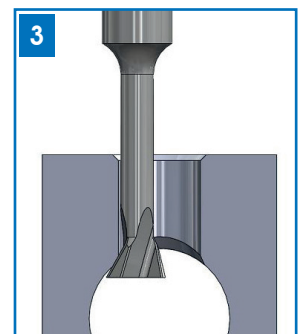

Bei Entgratfräsern mit einem Schneidwinkel von 25° besteht keine Kollisionsgefahr.

Auch andere Winkel und Maße möglich - Sonderfräser auf Anfrage.

© 09/2021 - www.gmo-tools.de - Änderungen vorbehalten

GMOtools
Sonderwerkzeuge

Fa. Adalbert Mattes, Sonderwerkzeuge
Sattlerstraße 19
D-78532 Tuttlingen/Nendingen
Tel. +49 (0) 74 61/90 80 062
Fax. +49 (0) 74 61/90 80 133
E-Mail info@gmo-tools.de